



ESPACIO
terra

O-A

TRES AMBIENTES - AL CONTRAFRENTE + SUPERFICIE CUBIERTA: 57.50m² + SUPERFICIE SEMICUBIERTA: 8.25m² + JARDIN: 77.40m²

CARACTERÍSTICAS DE LA UNIDAD



JARDIN PRIVADO
Al contrafrente



PARRILLA
Privada en jardín



LAUNDRY CLOSET
Espacio cerrado para lavarropas



PREINSTALACIÓN
Para Aire Acondicionado



PREINSTALACIÓN
Para Smart TV



BOX DE DUCHA ERGONÓMICA
Con mampara y desagüe lineal



DETALLES DE BAÑO
Espejo con led y garganta de luz

Las medidas y la calidad notorial exacta surgirán del plano de subdivisión y del título de propiedad respectivos.
Las imágenes son solamente a los efectos ilustrativos y no establecen compromiso contractual alguno



DXEVOLUCION
ARQUITECTURA - DESARROLLOS

O-B

DOS AMBIENTES - AL CONTRAFRENTE | + SUPERFICIE CUBIERTA: 42.00m² + SUPERFICIE SEMICUBIERTA: 4.30m² + JARDIN: 40.15m²

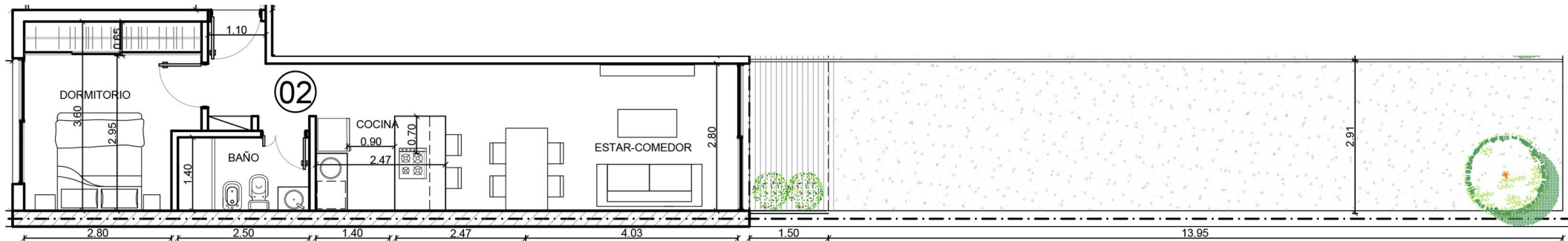

CARACTERISTICAS DE LA UNIDAD



JARDIN PRIVADO
Al contrafrente



PARRILLA
Privada en jardín



LAUNDRY CLOSET
Espacio cerrado para lavarropas



PREINSTALACIÓN
Para Aire Acondicionado



PREINSTALACIÓN
Para Smart TV



BOX DE DUCHA ERGONÓMICA
Con mampara y desagüe lineal



DETALLES DE BAÑO
Espejo con led y garganta de luz

Las medidas y la calidad notorial exacta surgirán del plano de subdivisión y del título de propiedad respectivos.
Las imágenes son solamente a los efectos ilustrativos y no establecen compromiso contractual alguno



DXEVOLUCION
ARQUITECTURA - DESARROLLOS

1-A

TRES AMBIENTES - AL FRENTE

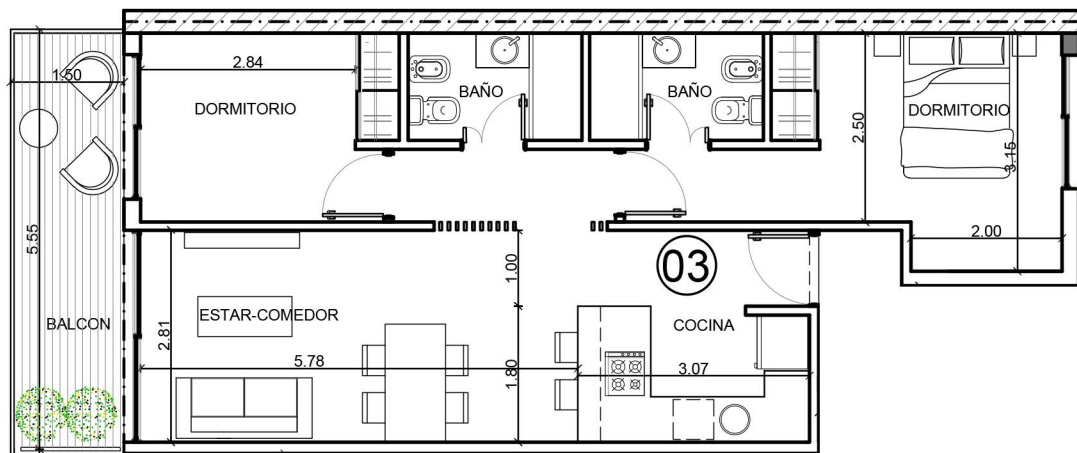
+ SUPERFICIE CUBIERTA: 57.50m² + SUPERFICIE BALCON: 8.40m²

CARACTERISTICAS DE LA UNIDAD



FRENTE A LA CALLE
Balcón corrido



COCINA EQUIPADA
Con doble mesada



PREINSTALACIÓN
Para Aire Acondicionado



PREINSTALACIÓN
Para Smart TV



BOX DE DUCHA ERGONÓMICA
Con mampara y desagüe lineal



DETALLES DE BAÑO
Espejo con led y garganta de luz

Las medidas y la calidad notorial exacta surgirán del plano de subdivisión y del título de propiedad respectivos.
Las imágenes son solamente a los efectos ilustrativos y no establecen compromiso contractual alguno



DXEVOLUCION
ARQUITECTURA - DESARROLLOS

1-B

DOS AMBIENTE - AL FRENTE

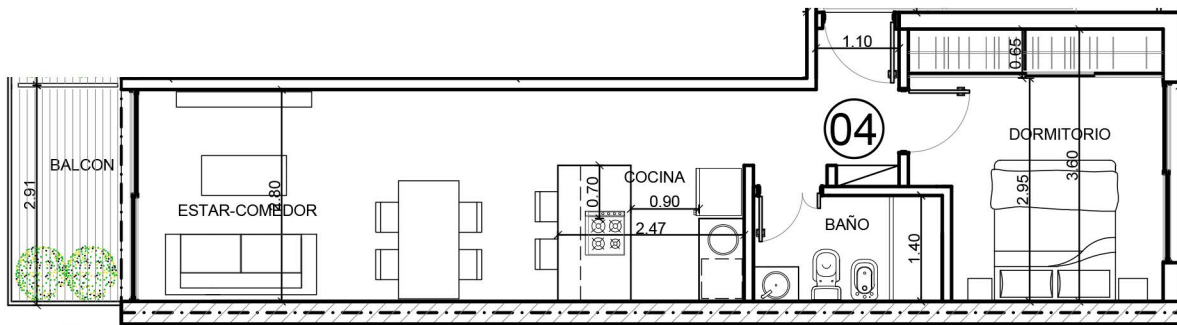
+ SUPERFICIE CUBIERTA: 42.00m² + SUPERFICIE BALCON: 4.20m²

CARACTERÍSTICAS DE LA UNIDAD



FRENTE A LA CALLE
Balcón corrido



COCINA EQUIPADA
Con doble mesada



PREINSTALACIÓN
Para Aire Acondicionado



PREINSTALACIÓN
Para Smart TV



BOX DE DUCHA ERGONÓMICA
Con mampara y desagüe lineal



DETALLES DE BAÑO
Espejo con led y garganta de luz

Las medidas y la calidad notarial exacta surgirán del plano de subdivisión y del título de propiedad respectivos.
Las imágenes son solamente a los efectos ilustrativos y no establecen compromiso contractual alguno



DXEVOLUCION
ARQUITECTURA - DESARROLLOS

1-C

TRES AMBIENTES - AL CONTRAFRENTE

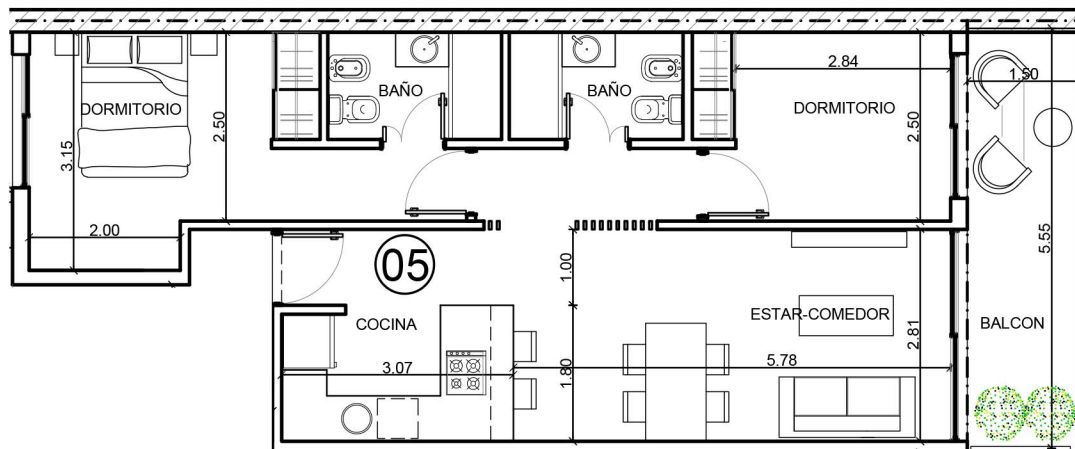
+ SUPERFICIE CUBIERTA: 57.50m² + SUPERFICIE BALCON: 8.40m²

CARACTERÍSTICAS DE LA UNIDAD



CONTRAFRENTE
Balcón corrido



COCINA EQUIPADA
Con doble mesada



PREINSTALACIÓN
Para Aire Acondicionado



PREINSTALACIÓN
Para Smart TV



BOX DE DUCHA ERGONÓMICA
Con mampara y desagüe lineal



DETALLES DE BAÑO
Espejo con led y garganta de luz

Las medidas y la calidad notorial exacta surgirán del plano de subdivisión y del título de propiedad respectivos.
Las imágenes son solamente a los efectos ilustrativos y no establecen compromiso contractual alguno



DXEVOLUCION
ARQUITECTURA - DESARROLLOS

1-D

DOS AMBIENTES - AL CONTRAFRENTE

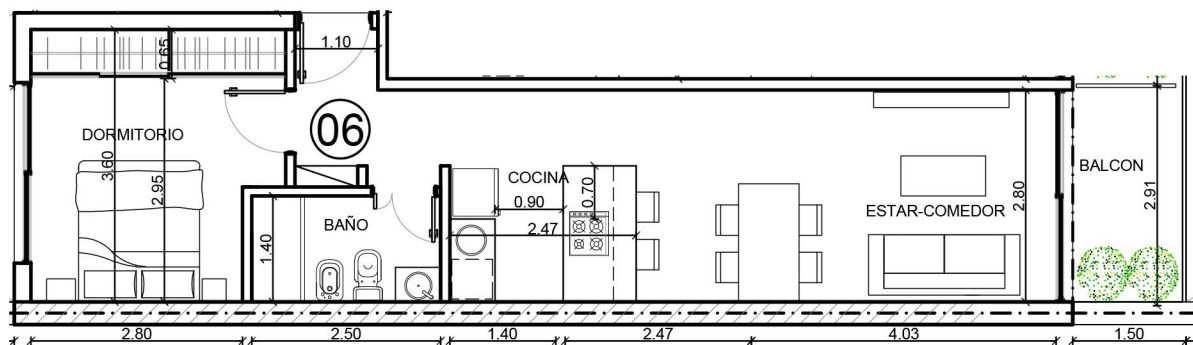
+ SUPERFICIE CUBIERTA: 42.00m² + SUPERFICIE BALCON: 4.20m²

CARACTERÍSTICAS DE LA UNIDAD



CONTRAFRENTE
Balcón corrido



COCINA EQUIPADA
Con doble mesada



PREINSTALACIÓN
Para Aire Acondicionado



PREINSTALACIÓN
Para Smart TV



BOX DE DUCHA ERGONÓMICA
Con mampara y desagüe lineal



DETALLES DE BAÑO
Espejo con led y garganta de luz

Las medidas y la calidad notorial exacta surgirán del plano de subdivisión y del título de propiedad respectivos.
Las imágenes son solamente a los efectos ilustrativos y no establecen compromiso contractual alguno



DXEVOLUCION
ARQUITECTURA - DESARROLLOS

2-A

DUPLEX TRES AMBIENTES - AL FRENTE

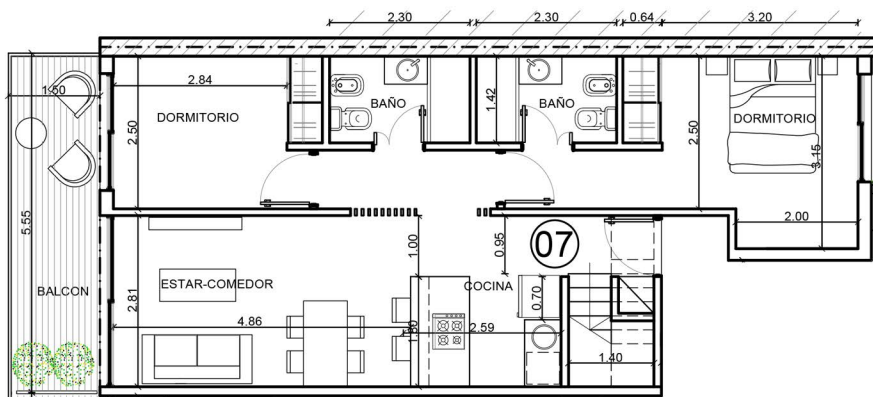
 + SUPERFICIE CUBIERTA: 57.50m² + SUPERFICIE BALCÓN: 8.30m² + TERRAZA: 43.40m²

PLANTA TERRAZA

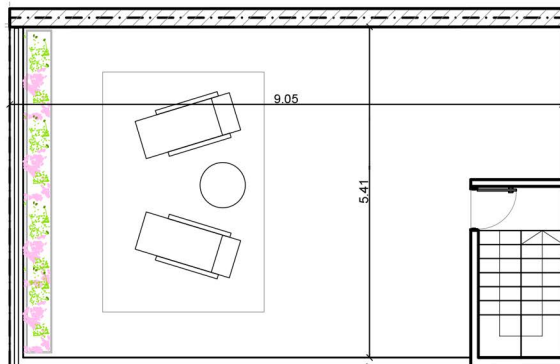
CARACTERÍSTICAS DE LA UNIDAD

FRENTE

Balcón corrido

PARRILLA

Privada en terraza

COCINA EQUIPADA

Con doble mesada

LAUNDRY CLOSET

Espacio cerrado para lavarropas

PREINSTALACIÓN

Para Aire Acondicionado

PREINSTALACIÓN

Para Smart TV

BOX DE DUCHA ERGONÓMICA

Con mampara y desagüe lineal



DETALLES DE BAÑO

Espejo con led y garganta de luz

Las medidas y la calidad notorial exacta surgirán del plano de subdivisión y del título de propiedad respectivos.
Las imágenes son solamente a los efectos ilustrativos y no establecen compromiso contractual alguno

DXEVOLUCION
 ARQUITECTURA - DESARROLLOS

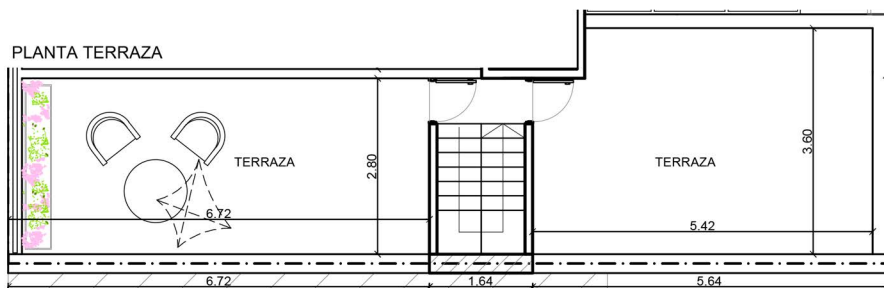
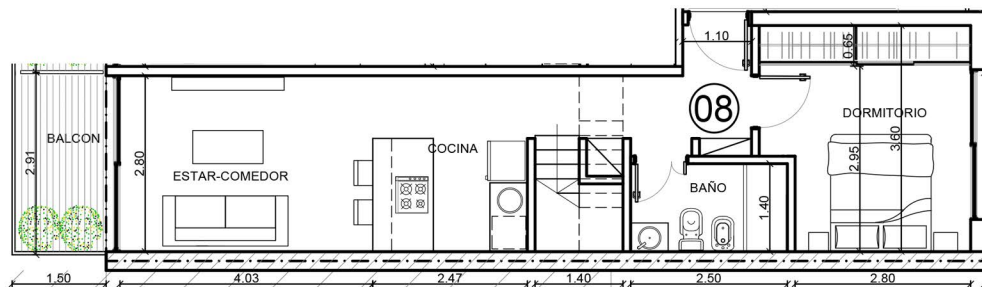
2-B

DUPLEX: DOS AMBIENTES - AL FRENTE
+ SUPERFICIE CUBIERTA: 42.00m² + SUPERFICIE BALCÓN: 4.20m² + TERRAZA: 37.00m²

CARACTERÍSTICAS DE LA UNIDAD

FRENTE
Balcón corrido

PARRILLA
Privada en terraza

COCINA EQUIPADA
Con doble mesada

LAUNDRY CLOSET
Espacio cerrado para lavarropas

PREINSTALACIÓN
Para Aire Acondicionado

PREINSTALACIÓN
Para Smart TV

BOX DE DUCHA ERGONÓMICA
Con mampara y desagüe lineal

DETALLES DE BAÑO
Espejo con led y garganta de luz

Las medidas y la calidad notorial exacta surgirán del plano de subdivisión y del título de propiedad respectivos.
Las imágenes son solamente a los efectos ilustrativos y no establecen compromiso contractual alguno

DXEVOLUCION
ARQUITECTURA - DESARROLLOS

2-C

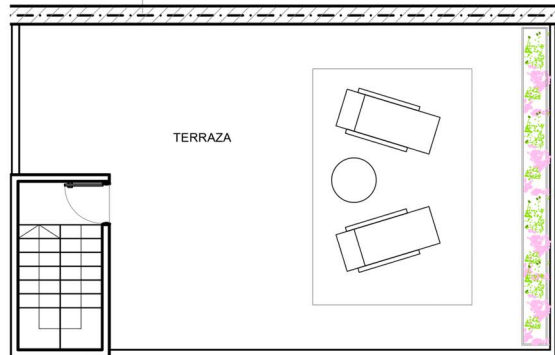
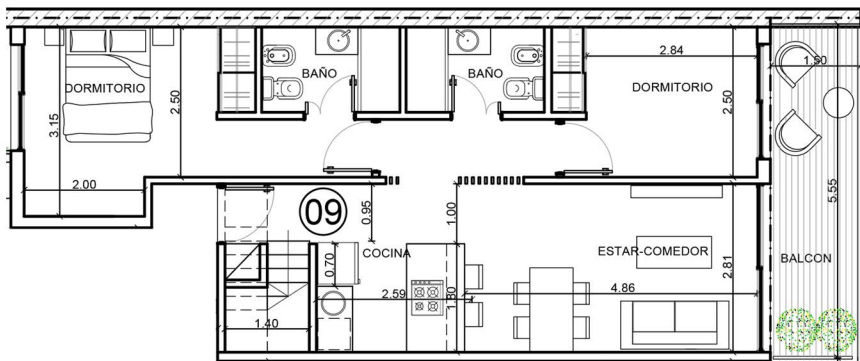
DUPLEX: TRES AMBIENTES - AL CONTRAFRENTE + SUPERFICIE CUBIERTA: 57.50m² + SUP. BALCÓN: 8.30m² + TERRAZA: 43.40m²

CARACTERÍSTICAS DE LA UNIDAD

CONTRAFRENTE

Balcón corrido

PARRILLA

Privada en terraza

COCINA EQUIPADA

Con doble mesada

LAUNDRY CLOSET

Espacio cerrado para lavarropas

PREINSTALACIÓN

Para Aire Acondicionado

PREINSTALACIÓN

Para Smart TV

BOX DE DUCHA ERGONÓMICA

Con mampara y desagüe lineal

DETALLES DE BAÑO

Espejo con led y garganta de luz

Las medidas y la calidad notorial exacta surgirán del plano de subdivisión y del título de propiedad respectivos.
Las imágenes son solamente a los efectos ilustrativos y no establecen compromiso contractual alguno



DXEVOLUCION
 ARQUITECTURA - DESARROLLOS

2-D

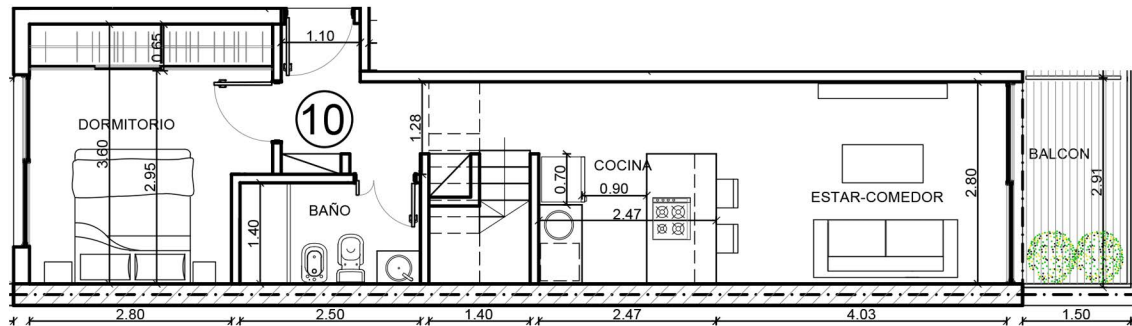
DUPLEX: DOS AMBIENTES - AL CONTRAFRENTE + SUPERFICIE CUBIERTA: 42.00m² + SUP. BALCÓN: 4.20m² + TERRAZA: 37.00m²

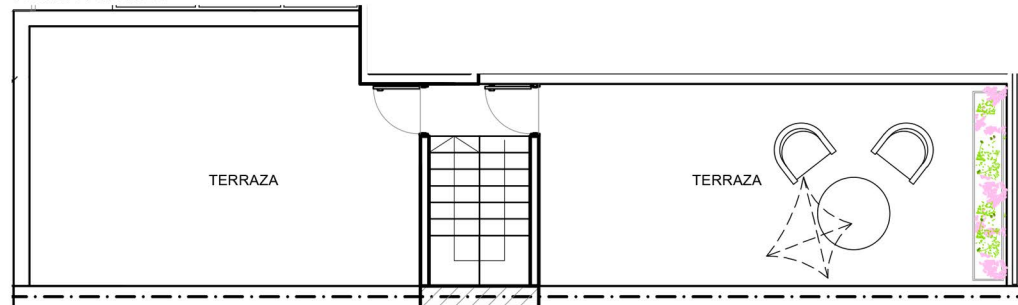

PLANTA TERRAZA



CARACTERÍSTICAS DE LA UNIDAD



- CONTRAFRENTE**
Balcón corrido
- PARRILLA**
Privada en terraza
- COCINA EQUIPADA**
Con doble mesada
- LAUNDRY CLOSET**
Espacio cerrado para lavarropas
- PREINSTALACIÓN**
Para Aire Acondicionado
- PREINSTALACIÓN**
Para Smart TV
- BOX DE DUCHA ERGONÓMICA**
Con mampara y desagüe lineal
- DETALLES DE BAÑO**
Espejo con led y garganta de luz

Las medidas y la calidad notorial exacta surgirán del plano de subdivisión y del título de propiedad respectivos.
Las imágenes son solamente a los efectos ilustrativos y no establecen compromiso contractual alguno



ESPACIO
terra